

# **gemini**

## **D.J.Q1300**

**Stereo Hi-Fi Turntable**

**Stereo Plato**

**Platine de tourne-disque stereo**



**Operation Manual**

**Menúal de Operacion**

**Mode d'emploi**

### **Line voltage selection**

This turntable is equipped with a line voltage selector switch which allows this turntable to be used in location where the power voltage is 110V or 220V

### **The unit has been preset to 110V before it is shipped from factory.**

If the voltage is not set properly for the power requirement in your area, adjust the selector switch as follows:

- 1) Disconnect the power cord from the AC outlet.
- 2) Turn the turntable platter until the selector switch shown through the hole of platter (See figure 1)
- 3) Provide yourself with a medium-sized screwdriver onto the knob of selector switch and slide it to the voltage indication corresponding to the power voltage of your area

**Note:** The line voltage selector switch is mounted on the top surface of cabinet, and located underneath the turntable platter (See figure 1).

### **Line escogedor de Voltaje**

Este plato esta equipado con un linea escogedor de voltaje que puede usa bajo de 110V o 220V

### **Esto equipo fue preento a 110V antes de el sale de fabioante.**

Si el voltaje mencionado no es combinado con su área, puede ajusta como las siguiente

- 1) Descombina su linea por AC linea
- 2) Pone su plato hasta el escogedor que indicado en la figura 1
- 3) Previene con un medio-tamano tornillo-marchador en el palo de escogedor y lo rebala en una voltaje adcuada de su área

**Nota:** La linea voltaje escogedor esta en la punta de gabinete y está debajo de plato (como figura 1)

### **Choix du voltage:**

Cette platine est équipée d'un commutateur de sélection du voltage qui permet une utilisation avec 110V ou 220V.

### **L'appareil a été préalablement réglé sur 110V à la sortie d'usine**

Si ce voltage ne correspond pas à celui de votre région, réglez le commutateur de la façon suivante:

- 1) Débranchez le fil de la prise de courant alternatif.
- 2) Tournez le plateau de la platine de façon à ce que le sélecteur apparaisse à travers l'ouverture qui est sur ce dernier. (Voir fig. 1)
- 3) Equipez-vous d'un tournevis de taille moyenne, appliquez-le sur le bouton du sélecteur et faites glisser jusqu'à l'apparition du voltage désiré.

**N.B.:** Le commutateur de sélection du voltage est monté sur la face supérieure du boîtier, sous le plateau du tourne-disque.(voir fig.1)

"A" detail drawing  
Dibujo detalle  
dessin détaillé "A"

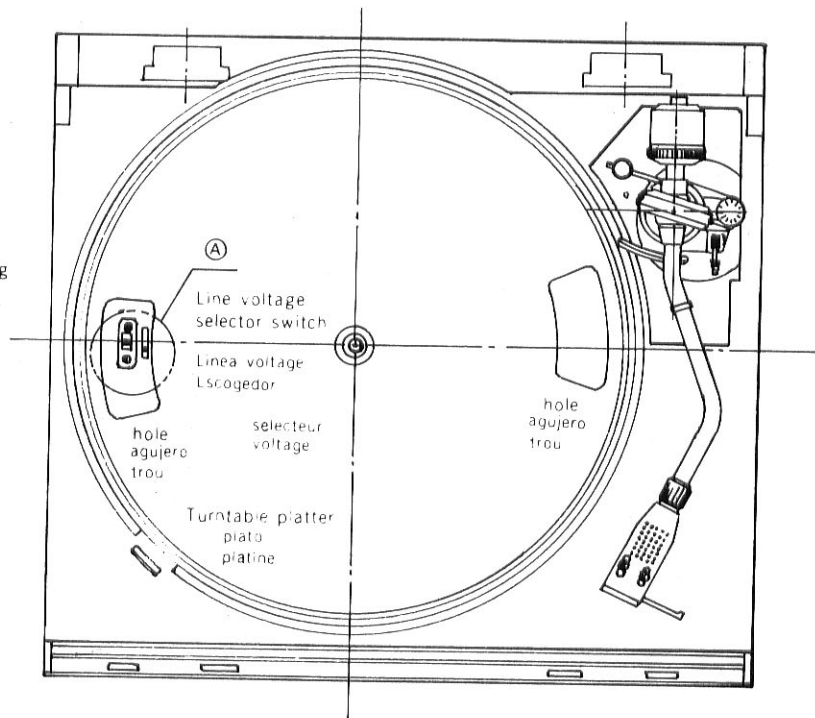
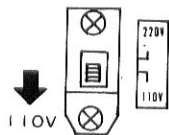
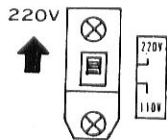

Fig 1 Figura 1 Abb 1

## II. Controls location

## Colocacion de control

## Emplacement des organes de contrôle

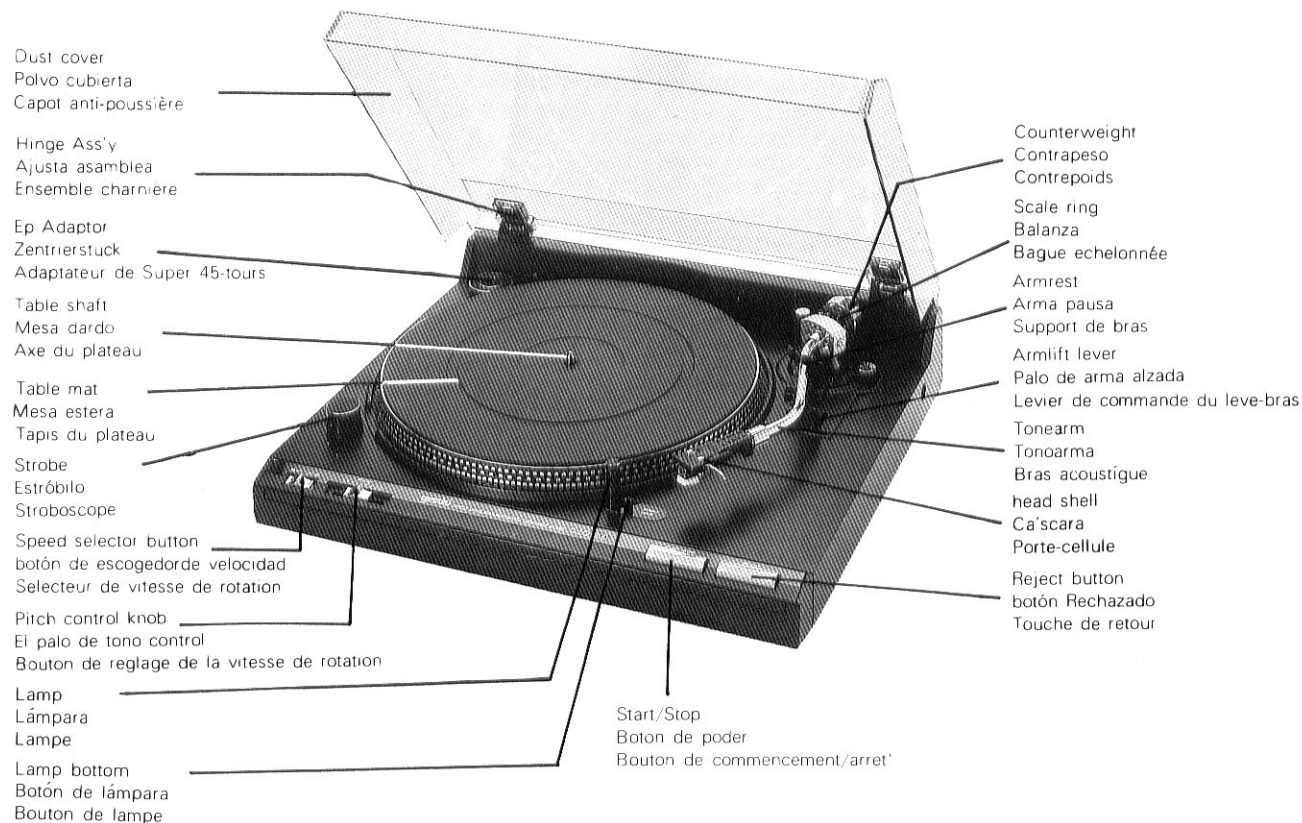

Fig. 2 Figura 2 Abb 2

### III. Assembly/ Adjustment

#### Counterweight

Attach the counterweight to the tonearm (see Fig. 3). Precise adjustment is as follows.

#### Adjustment of the pick-up pressure.

- 1) Remove the stylus cover from the cartridge stylus.
- 2) Set the ANTI-SKATE knob to "0"
- 3) Set the cueing lever to the down ▼ position.
- 4) Release the arm clamp and move the tonearm to the space between the arm rest and the platter, taking care not to damage the stylus.
- 5) Slightly holding the headshell and attain the level balance by turning the counterweight either clockwise or counterclockwise. "LEVEL BALANCE" means that the tonearm is parallel to the record on the platter, and that the tonearm pipe, therefore, should not tilt toward the counterweight side or headshell side (see fig. 4).
- 6) Return the tonearm to the arm rest and fasten the arm clamp.
- 7) Hold the counterweight at the adjusted position and turn the tracking force dial until the "0" mark is aligned with the index line on the tonearm shaft. (fig. 5).

### Asamblea/ Ajustación

#### Contrapeso

El Contrapeso para Tonoarma ajustamiento es como la siguiente.

#### Ajustamiento de traer la presión.

- 1) Quite la cubierta de la aguja de la aguja del cartucho.
- 2) Coloque el botón ANTI-SKATE en "0"
- 3) Coloque la palanquita levanta-brazo en la posición baja. ▼
- 4) Libere la grapa del brazo y mueva el brazo acústico al espacio entre descansa-brazo y plato giratorio, teniendo cuidado de no dañar la aguja.
- 5) Sostenga ligeramente la cabeza reproductora y logre el nivel de balance girando el contrapeso a la izquierda o derecha "EL NIVEL DE BALANCE" significa que el brazo acústico está paralelo al disco sobre el plato, y que el tubo del brazo acústico, por lo tanto, no debe inclinarse hacia el contrapeso o hacia la cabeza reproductora (ver Fig. 4).
- 6) regrese el brazo acústico al descansa-brazo y asegúrelo con la grapa.
- 7) Sostenga el contrapeso a la posición ajustada y gire el dial de la fuerza desseguiendo hasta que la marca "0" esté alineado con la línea índice sobre el eje del brazo acústico. (Fig. 5).

### Assemblage/ Ajustement

#### Contrepoid du bras

Fixer le contrepoids principal au bras acoustique Le réglage précis s'effectue comme suit

#### Ajustement de la force d'appui

- 1) Enlevez le style couvercle de cartouche style.
- 2) Mettez ANTI-SKATE bouton à "0"
- 3) Mettez la directive raquette à la position base ▼
- 4) Declenchez le bras de pince et mouvoir le bras du ton à l'espace entre le bras de repos et le disque, soignez ne pas dommage le style.
- 5) Tenez doucement la tête du corps et atteind le niveau de balance par tournant le contrepoids l'un dans le sens des aiguilles d'une montre ou l'autre contre sens des aiguilles d'une montre. "NIVEAU BALANCE" signifie que le bras du ton est parallèle au record sur le disque, c'est pour cela, le pipe de bras du ton ne doit pas marteler envers le contrepoids côté ou la tête du corps (voir Fig. 4).
- 6) Retournez le bras du ton à le bras du repos et fixez le bras de pince.
- 7) Tenez le contrepoids à la position réglé et tourne la force tracé boussole jusqu'à la marque "0" est dégauchi avec le index ligne sur l'arbre de bras du ton ) (Fig. 5)

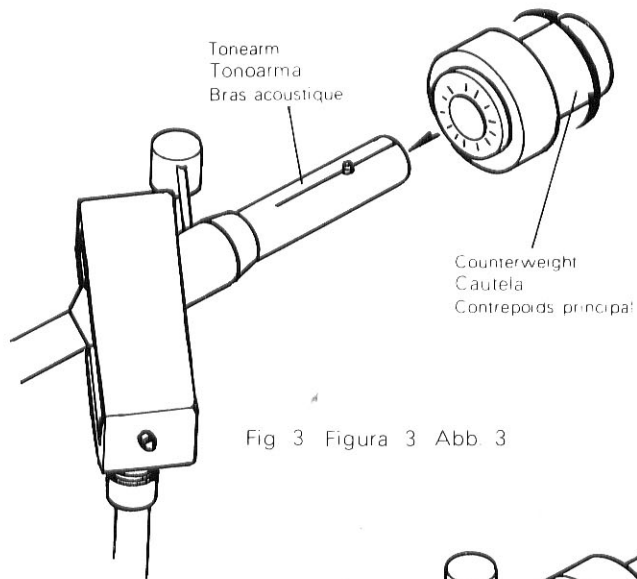

Fig 3 Figura 3 Abb 3

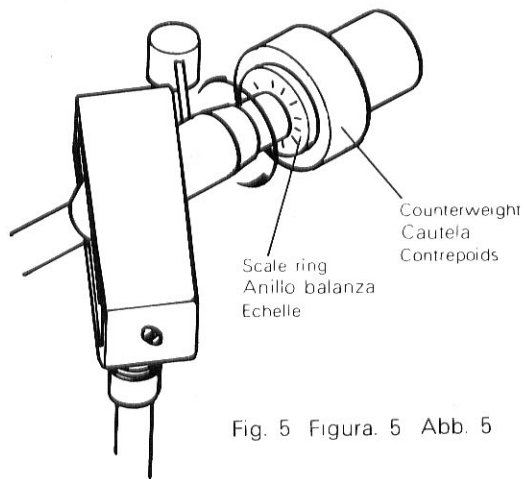
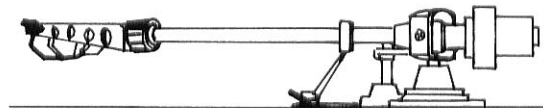

Fig. 5 Figura. 5 Abb. 5



The direction of counterweight is heavier  
La dirección del contrapeso es mas pesado  
Direction de contrepoids est plus lourd



Well-balanced  
Bien Balanceado  
balance bien

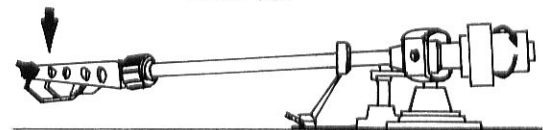

The direction of headshell is heavier  
La dirección do la cabeza reproductora es mas pesado  
Direction de la tête du corps est plus lourd

Fig 4 Figura. 4 Abb. 4

### Anti-skating adjustment

Set the anti-skate control (Fig. 6) to a position which corresponds to the adjust tracking force. If the cartridge tracking force is 2 grams, the anti-skate control also be set to 2.

### Ajuste del anti-skating (anti-patinaje)

Coloque el control anti-skate (Fig. 6) a la posición que corresponde al ajuste de la fuerza de seguimiento. Si la fuerza de seguimiento del cartucho es de 2 gramos. El control anti-skate también debe colocarse en 2.

### Anti-skating réglage

Mettez anti-skate contrôle (fig. 6) à la position qui correspond à réglage de guidage force. Si le guidage force de cartouche est 2 grammes. Anti-skate contrôle aussi met à 2.

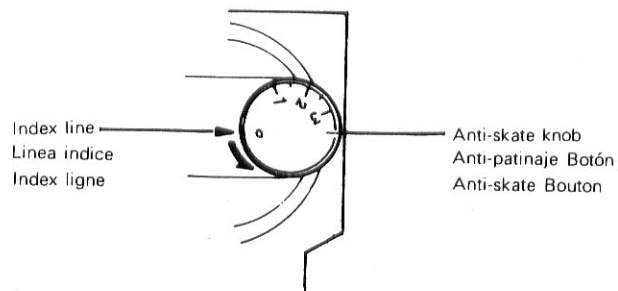

Fig. 6 Figura. 6 Abb. 6

### Adjustment of the platter speed

- 1) Set the arm lift lever to the "up" position.
- 2) Set the speed select switch to "33".
- 3) Release the arm clip and move the tonearm toward the turntable platter the turntable will start revolving.
- 4) Observe the appropriate strip of strobe calibration dots from the strobe lens as in figure 7. The lower strip is for 60Hz power supply, the upper one is for 50Hz.
- 5) If the strobe dots appear to flow to the right which means the platter is revolving slower than the rated speed, turn the pitch control knob in "+" direction until the strobe dots do appear to be stationary. If the strobe dots appear to flow to the left which means the platter is revolving faster than the rated speed, turn the pitch control knob in "-" direction until the strobe dots do appear to be stationary.
- 6) After the platter speed has been adjusted correctly return the tonearm to the arm rest and fix the arm clip.



### Adjustamiento de la velocidad del plato

- 1) Pone el palo de arma in "arriba" posición.
- 2) Pone el essogedor de la velocidad en "33".
- 3) Solta la talla de la arma y mueve la tonoarma cerca del plato y entonces el plato comenza d revolverse.
- 4) Observa la tira apropiado de la punta calibracion por lente como la figura 7. La tira baja es para 60Hz suplente electrico, y la tira arriba es para 50Hz.
- 5) Si la punta esta en derech que se significa que el plato está revolviendo lenio que la velocidad del curso; pone el palo del control en "+" direccion hasta la punta está estacionario. Si la punta esta en izquier da que se significa que el plato está revolviendo pronto que la velocidad del curso; pone el palo del control en "-" dirección hasta la punta está estacionario.
- 6) Después de ajustar correcta la velocidad del plato, devuelve la tonoarma a la pausa arma y lo fija.

### Réglage de la vitesse du plateau

- 1) Placer le levier de commande du lève-bras à la position en haut.
- 2) Choisir la vitesse "33".
- 3) Le moteur se trouver a mis en route en levant le bras acoustique de son support et en guidant de lui-ci au-dessus du sillon d'amorce du disque.
- 4) Surveille la série de stries correspondant à la vitesse. (voir fig. 7). La bande inférieure est réservée à une source de 60Hz. Celle du dessus l'est pour une source de 50Hz.
- 5) Si les stries se déplacent vers la droite-cet à dire la vitesse est trop lente-tournez le commande de vitesse de rotation à la direction "+" et si les stries se déplacent vers la gauche-cet à dire la vitesse de rotation est trop rapidetournez le commande de vitesse de rotation à la direction "-" jusqu' a les stries sont en position immobile.
- 6) Depuis la vitesse de rotation est corrige place le bras acoustique à son support.

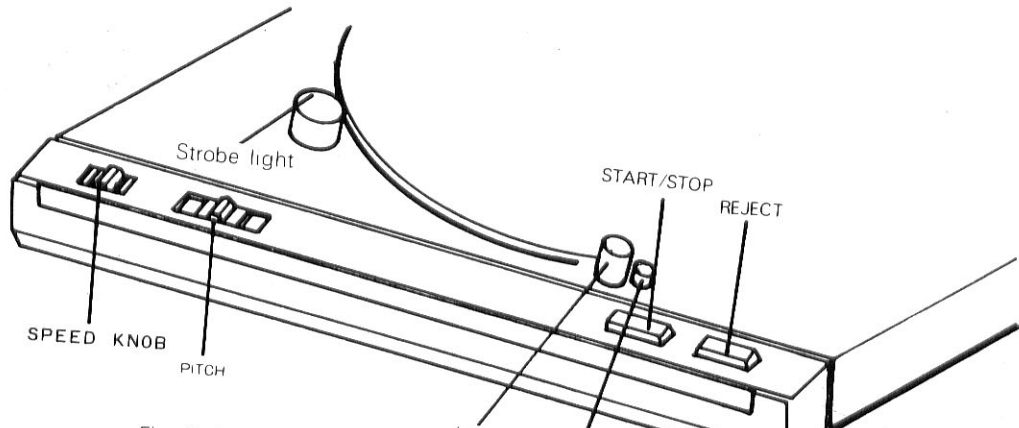



## IV. Connection

The phono cables and ground lead are attached to the rear panel of the turntable. Firmly connect the gray plug of the phono cable to the left channel PHONO input jack of stereo amplifier, and the red plug to the right channel PHONO input jack. Connect the black ground lead to the ground terminal on the amplifier (Fig. 8).

Finally, plug the power cord into the power outlet. Since the auto return mechanism may be engaged by vibration during transportation, confirm its operation before play. Move the tonearm over to near the turntable shaft, the turntable begins to revolve and the tonearm return to the arm rest.

## Combinacion

El fono cable y la delanter tierra están a entrepaño inferior del plato. Combina el tapón gris del fono cable al izquierdo del canal PHONO, combina en stereo sistema amplificador, y el tapón rojo al derecha del canal PHONO. Combina la delantera tierra negra a tierra terminada en amplificador (La figura 8).

Por fin pone la linea entre salida electrica, porque la vuelta automatica, será daño durante transportación posible, seguro que su operación antes de tocar. Mueve la tonoarma sobre dardo del plato, el plato comenza a revolver y la tonoarma devuelve a la pausa arma.

## Connexions

Les fils du phono et le cable d'isolation sont reliés à l'arrière de la platine. Reliez fermement la prise grise du cable phono à l'entrée gauche PHONO, de l'amplificateur stéréo, et celle qui est rouge à l'entrée droite phono. Reliez le fil noir de terre à la borne de terre de l'amplificateur (Fig. 8). Pour finir, branchez le fil de puissance dans sa prise. Du fait que le système de retour automatique du bras peut être déclenché durant le transport ou la manipulation de l'appareil, nous vous suggérons de vérifier son bon fonctionnement avant toute utilisation. Tournez le bras de lecture vers l'axe du plateau afin de déclencher le mouvement de celui-ci et attendez qu'il revienne automatiquement sur son reposoir.

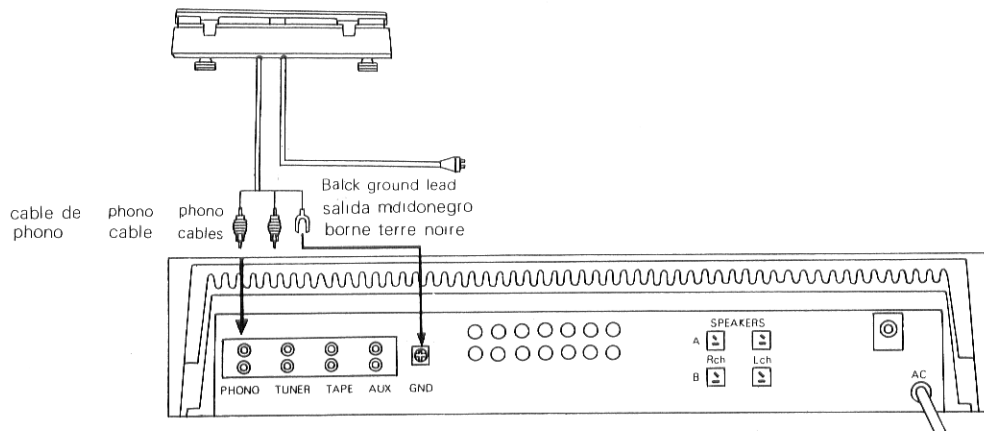

Fig 8 Figura. 8 Abb. 8

## V. Operation

- 1) Select the speed for record to played by set the speed select button.
- 2) Place a record on the turntable platter. Place the 45 rpm record adapter over the turntable shaft when playing a doughnut style record which has a large diameter center hole.
- 3) Remove the stylus protector cover and release tonearm clip.
- 4) Move the cueing lever to the up position, then move tonearm toward the record. The turntable will start revolving.
- 5) Position the tonearm above the first groove of the record and move the cueing lever to the down position, the tonearm will come down gently onto the record surface automatically.
- 6) At the end of the record, the tonearm will return to the arm rest and switch off the unit automatically.
- 7) If you want to stop the record while it is playing depress the reject button. The tonearm rises slowly and returns automatically to the arm rest.
- 8) Push the start/stop button when you want to stop the record when playing and want to leave the tonearm at the playing position.

### How to use manual cueing

The cueing lever is used when you want to momentarily interrupt the tonearm. Move the lever gently to the "UP" position to interrupt the playing and to the "DOWN" position to resume playing.

Keep the cueing lever in the down position when you are not using it.

## Operacion

- 1) Coge la velocidad que quiere tocar por botón del escogedor de la velocidad.
- 2) Pone un disco sobre el plato, y escoge en 45 rpm, y entonces cuando todo esta tocand, hay una agujero largo.
- 3) Remueve el palo de aguja sobre el plato y solta de la talla de la tonoarma.
- 4) Mueve el palo apunte en arriba posicion y mueve la tonoarma cerca del disco. El plato compenza a revolviendo.
- 5) Pone la tonoarma sobre muesca primera y mueve el palo apunte en bajo posición, la tonoarma sera tocando suave.
- 6) Al terminar el disco, la tonoarma devolvera a la pausa arma automatica.
- 7) Si quiere parar el disco cuando está tocando en el botón rechazado. La tonoarma sube lento y devuelve automatico a la pausa arma.
- 8) Aprete el boton de poder cuando quiere ud. parar el disco durante esta jugando y dejar el portaaguas a la posicion de jugar.

### Como usa la punta apunte

El palo de la punta apunte fue usado cuando quiere interrumpir momentáneamente la tonoarma. Mueve el palo suave a "arriba" posición para interrumpir el tocando cuando quiere; y pone en "bajo" posición para resumir el tocando. Buarda el palo de la punta apunte en el "bajo" posición cuando no esta trobajando.

## Fonctionnement

- 1) Réglez le plateau sur la bonne vitesse.
- 2) Placez un disque sur le plateau. Placez l'adaptateur 45 tours sur l'axe du plateau lorsque vous voulez écouter un disque avec un axe large.
- 3) Retirez la protection du porte-cellule et relâchez l'attache du bras de lecture.
- 4) Actionnez le levier de soulèvement afin de lever le bras. Faites avancer le bras vers le disque. Le plateau se met alors à tourner.
- 5) Placez le bras au-dessus de premier sillon du disque et rabaissez le levier de soulèvement du bras; le bras de lecture s'abaisse doucement vers la surface du disque.
- 6) Lorsqu'un disque est fini, le bras de lecture revient automatiquement sur son reposoir et l'appareil est arrêté.
- 7) Si vous voulez arrêter le bras en pleine écoute, appuyez sur le bouton de retour. Le bras se soulève doucement et revient automatiquement sur son reposoir.
- 8) Presser le bouton de commencement/arrêt, quand vous voulez arreter le disque quand il s'est en train de jouer et vous voulez laisser le bras du ton a la position de jouer.

### Comment utiliser le levier de soulèvement.

Il peut être utilisé lorsque vous voulez arrêter momentanément le bras. Amenez-le doucement à la position "up" afin d'arrêter l'écoute et rabaissez-le pour reprendre celle-ci. Maintenez le levier en position basse lorsque vous ne l'utilisez pas.

## VI. Hints on care

### Cabinet

Avoid cleaning or rubbing the cabinet with insecticide, alcohol, paint thinner, or other solvents. When cleaning your unit, please use a damp cloth (after having disconnected the AC line!).

## Apuntar de cuidado

### Gabinate:

Evitar de limpiarlo o estregarlo con insecticida, alcohol, pintura al oleo, o otras solventes. Cuando limpia su equipo favor usar liezo humedo [despues de cerrar AC Linea]

## Conseils d'entretien

### Coffret

Eviter de nettoyer ou de frotter le coffret avec des produits insecticides, des alcools, diluants de peinture, ou autres dissolvants. Pour le nettoyage du coffret, utiliser un chiffon humide (après avoir débranché le fil d'alimentation!).

## VII. Specifications

### TURNTABLE

**Type:**

Direct Drive Semi-Automatic

**Drive motor:**

Brushless DC Motor

**Speed:**

33- $\frac{1}{4}$  rpm and 45 rpm

**Wow and flutter:**

Less than 0.20% WRMS

**Turntable platter:**

300mm diameter platter

### TONARM

**Type:**

Statically balanced s-shap tonearm

### GENERAL

**Power supply:**

110V/ 220V 60Hz/ 50Hz

**Power consumption:**

5.0W

**Dimension:**

419(W)x115(H)x335(D) mm

**Net weight:**

4.1Kgs

## Especificación

### PLATO

**Tipo:**

Conduccion directa semi-automática

**Moto Marchado:**

Moto de corriente continua sin escobillas

**Velocidad:**

33- $\frac{1}{4}$  rpm y 45 rpm

**Wow y agitación:**

Bajo que 0.20% WRMS

**Plato:**

300MM

### TONOARMA

**Tipo:**

Estáticamente balanceado Brazo acustico de forma S

### GENERAL

**Electrico:**

110V/220V 60 Hz/ 50 Hz

**Conmutador:**

5.0W

**Dimension:**

419 (W) x 115 (H) x 335 (D) mm

**Peso neto:**

4.1 Kgs.

## Spécifications

### TOURNE-DISQUE

**Modèle:**

Directe conduire semi-automatique

**Moteur:**

Moteur C.C. sans balai

**Vitesse:**

33  $\frac{1}{4}$  et 45 tours par minute

**Frottement:**

Moins de 0.20% WRMS

**Plateau:**

300 mm de diametre

### BRAS:

**Type:**

Balance statiquement S-Forme du bras de ton.

### GÉNÉRAL:

**Source d'alimentation:**

110V/220V 60Hz/ 50Hz

**Consommation:**

5.0 W

**Dimensions:**

419(Largeur)x115(Hauteur)x335(Diamètre) mm

**Poids net:**

4.1 kilos.